

DAS AUTOMATISCHE ISOLATION-SYSTEM VON KLEINEREN TEILCHEN MIT DEM ISOLIERENDEN UND PRESSENDEN GERÄT MODEL: TA-HEL

Funktion:

- Reinigung und Isolation von den 3mm- oder größeren Festteilchen.
Das isolierende und pressende System (IPS)

Beschreibung:

- Produktname Salher Model TA - HEL.
- Aus rostfreiem Stahl AISI 304 hergestellt. Zerlegbar.
- Gitter aus rostfreiem Hi-Performer Nitrostahl hergestellt.
- Sieb 3 oder 6 mm (gegen kleine Teilchen).
- Der aus rostfreiem Stahl AISI 304 spiralförmiger Wagenheber, ohne Zentralachse. Arbeitwinkel 35°
- Automatisches-Reinigung-System (ARS) dank Reinigungsbürsten aus rostfreiem Stahl und Wasser unter Druck
- Das isolierende und pressende System
- Die Blöcke aus Neopren hergestellt.

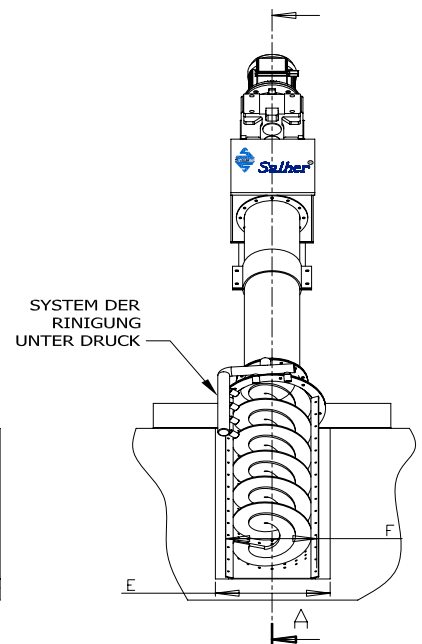
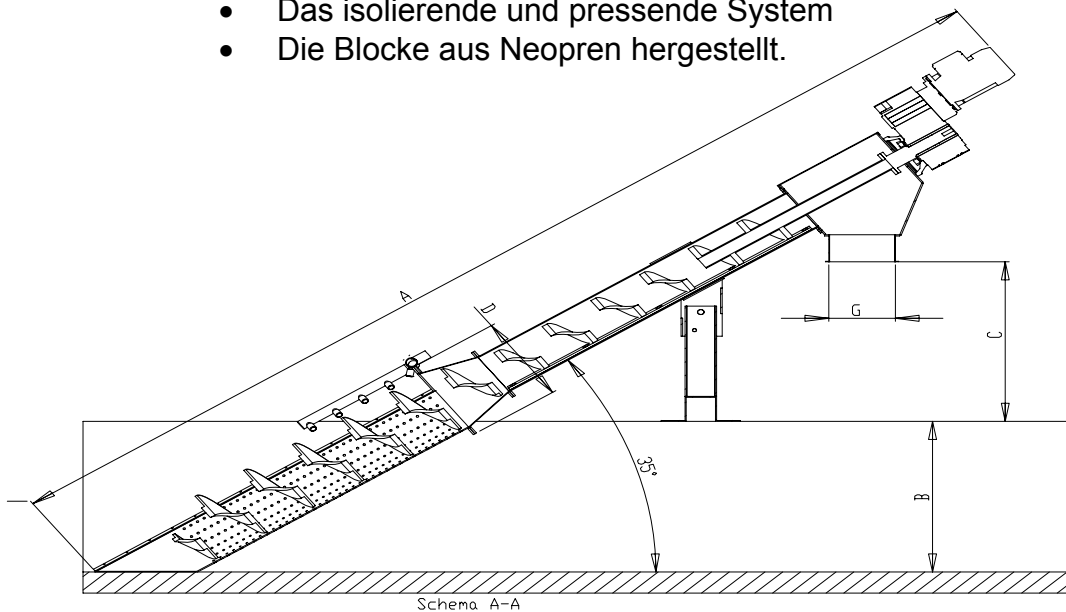

Breite (Sieb) [mm]	Breite [mm]	Breite (Trog) [mm]	Höhe (Trog) [mm]	Höhe (Ladung) [mm]	Motor (KW)	Sieb [mm]	Länge (Schraube) [mm]
230	280	≥ 300	500	500	0.55	3 - 10	2.849
230	280	≥ 300	800	1.400	0.55	3 - 10	5.052
390	440	≥ 450	800	1.400	1.1	3 - 10	5.052

MODEL	TA-HEL 230-500	TA-HEL 230-800	TA-HEL 390-800
SIEB [mm]	MAXIMAL-DURCHFLUSS DES KLÄREN ABWASSERS MIT GREIFER		
3	20	40	90
4	33	65	129
5	45	80	155
6	59	99	185
10	90	115	215

