

VERTIKALE KLÄRANLAGEN-GRUPPE MIT SEPTISCHEM BEHÄLTER; BIO-FILTER UND FETTKAMMER

 MODEL: CVC- D
Funktion

- Reinigung des organischen Stoffes (BST5)
- Reingung des Suspensions

Beschreibung

- Produktname Salher Model : C.V.C. D
- aus mit Glasfaser verstärktem Polyester.
- Reinigung des organischen Materials : 70-80% BST5.
- Reingung des Suspensions: 65-70%.
- Die sekundäre Reinigung durch Bio-Filter mit Rezirkulation- und Leerungssystem,
- Innenmaterial puzzolana mit dem freien Raum 95% und das grosse Aktivraum (240 m²/m³)
- Rezirkulationsystem macht das Reinigungssystem besser.
- Zulauf und Ablauf Rohr aus PVC.
- Deckel mit der Loch, u. die Möglichkeit die Klimarohr zu mintier

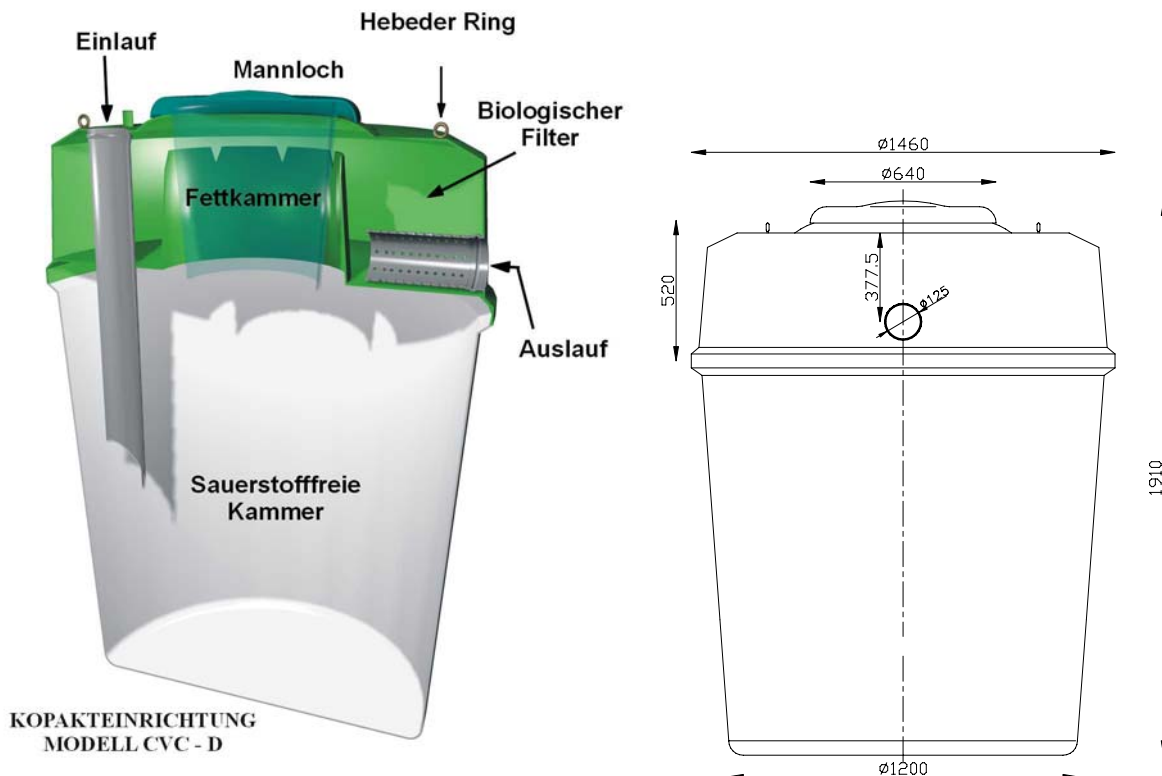
 KOPAKTEINRICHTUNG
 MODELL CVC - D

EW	Ø [mm]	Höhe [mm]	Ø Deckel [mm]	Ø [mm] Rohr	Zulauf [mm]	Ablauf [mm]
≤ 10	1460	1.910	620	125		