

GAMA MINIMODEL: CVC-PB-A

Pompenstation zuliebe Kleine Durchfluß. Zu Kasus CVC PB A -1, verfügen unsselber nur 1 Pumpe , System Vermessung Niveau zu Regler Niveau oder Ultraschalle.

Ventile Weiche zu Abwasser existentiell und Ventile verschließend zu zamontowania zu Pumpenstation.

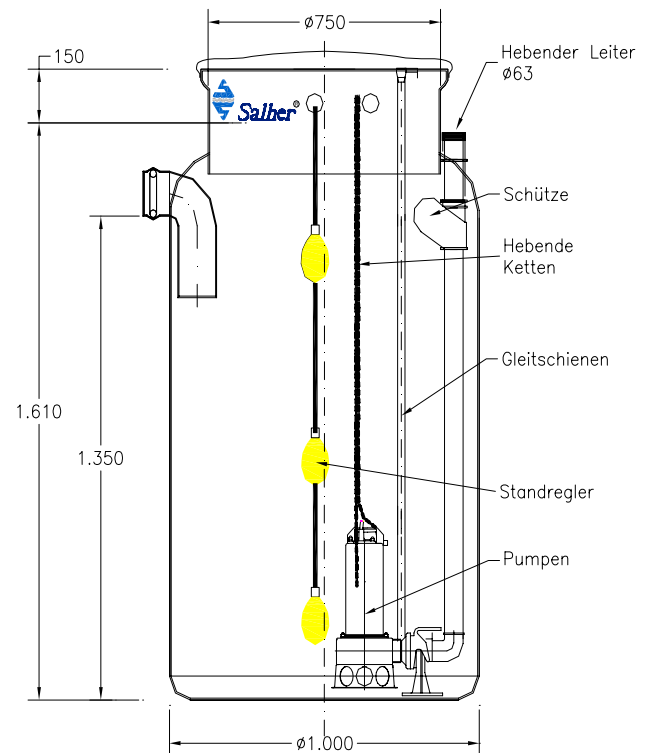
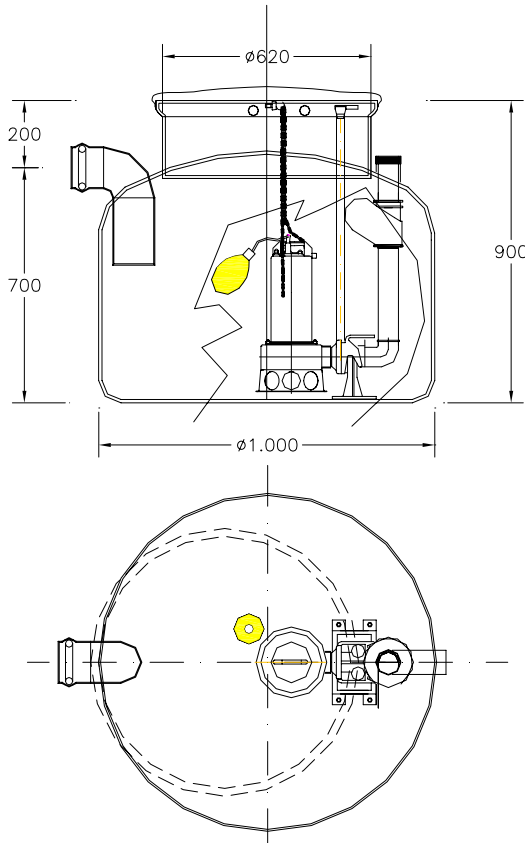

MODEL	Haupt Kap.	Kap Efektor (Liter)	Pumpenstationen	Pumpen IL./kw/Strom	Ø	Hohe
CVC-PB-A-1	500	470	1	1 x 0.5 Kw II	1.000	900
CVC-PB-A-2	1.200	1.060	2	2x 0.6 Kw III	1.000	1.760
CVC-PB-A-3	1.200	1.060	3	2 x 0.9 Kw III	1.000	1.760

Beschreibung: LAUFRAD DES TYPES VORTEX

Pumpe	Kraft Normal (Kw)	Spannung (V)	Stromstärke (A)	Durchfluss													Ø Festteilen	
				L/min	0	50	100	150	200	250	300	400	500	550	600	650		700
				M3/h	0	3	6	9	12	15	18	24	30	33	36	39		42
1	0.5	230v M	3.15	M.C.A.	8	6,5	5,2	3,4	2	0,2							40	
2	0.6	400V T	1.55		9	7,7	6,4	5	3,8	2,3	1						40	
3	0.9	400V T	2.3		11	10	9	7,8	6,3	5	3,8	1					40	