

VENTILKASTE
 MODEL: CVA-CV

Ventil kann bei Zulauf diesselber Pumpenstation montieren werden. System Vermessung Niveau zu Regler Niveau oder Ultraschalle.

Ventile Weiche zu Abwasser existentiell, aus mit Glasfaser verstärktem Poliéster hergestellt

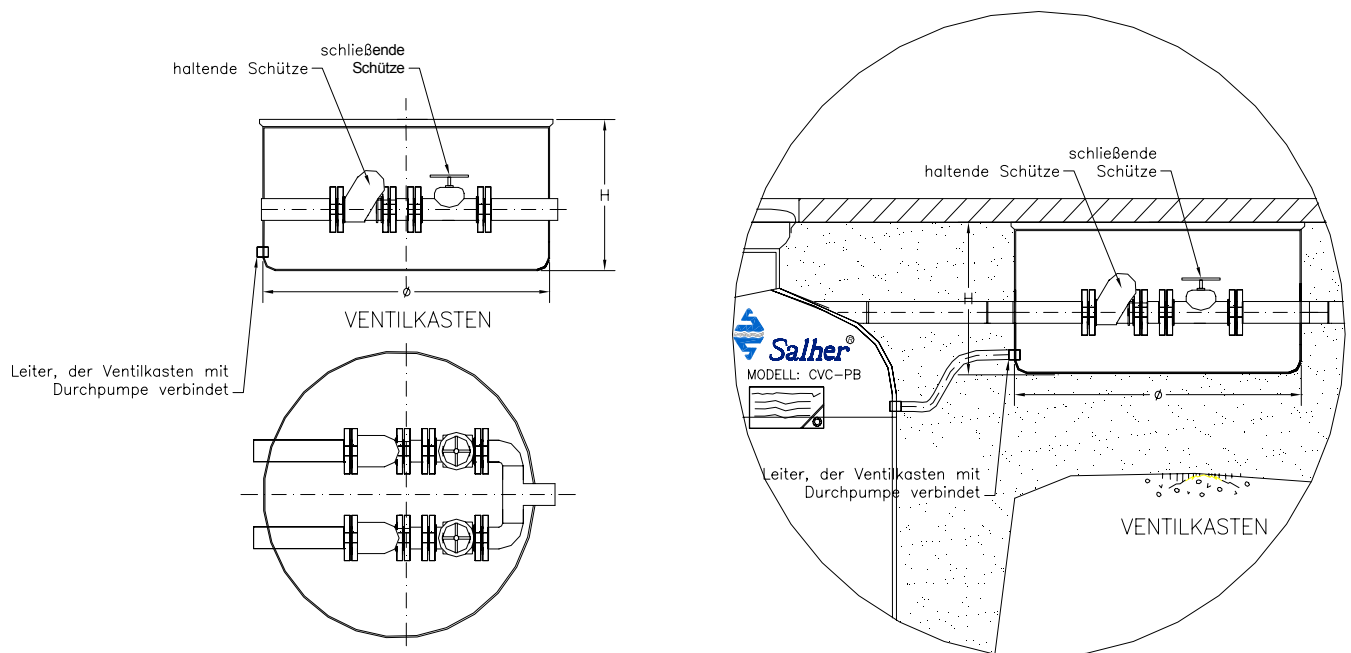

MODEL	VENTIL-TYP	Ø	HÖHE
CVA-CV-40-50	DN40 do DN 50	750	500
CVA-CV-65-80	DN65 do DN80	1.000	500
CVA-CV-100	DN 100	1.200	500